

NEUHEIT



UNITY 6 SYSTEM

ENDLOS GELOCHTES AKUSTIK-DECKENSYSTEM





UNITY 6 SYSTEM

- Endlos gelochte, reversible Decke
- Durchgehende Perforation
- Einzigartiges Deckendesign



UNITY 6 SYSTEM

Unity 6 ist ein reversibles Deckensystem, welches aufgrund des diskreten Fugenbildes den Eindruck einer endlos gelochten Deckenfläche vermittelt.



FORMAT: 600 x 600 x 12,5 mm

KANTE: D
Verdecktes Schienensystem

LOCHUNG: Unity 6

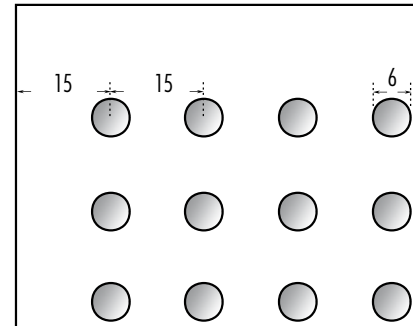

Runde Löcher
Durchmesser: 6 mm
Achsabstand: 15 mm
Abstand zur Kante: 15 mm
Lochflächenanteil: 11,95%

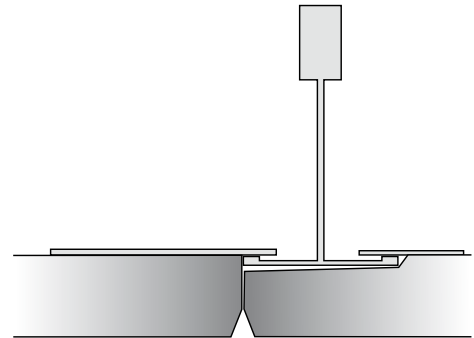

TECHNISCHE DETAILS

AKUSTIK: $\alpha_w = 0,65$

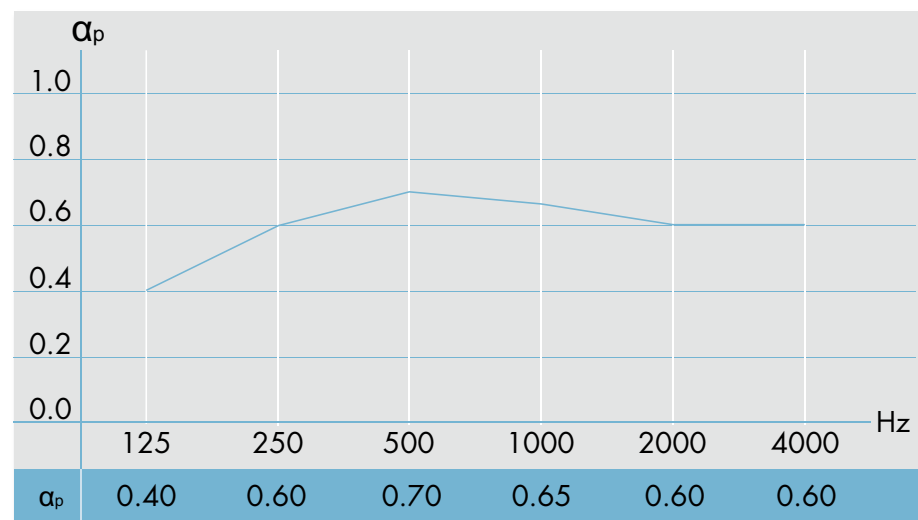

200 mm Abhanghöhe

BRANDSCHUTZKLASSE
A2 nichtbrennbar *

TRAGFÄHIGKEIT
2/A/keine Belastung

WIDERSTANDSFÄHIGKEIT
Unempfindlich bei Montage/
Demontagearbeiten.
Robustes Material mit großer
Druckfestigkeit.
Das Material zersetzt sich im
Laufe der Zeit nicht.

FEUCHTIGKEIT
Geprüft bei 70 % RF und 25 °C.
Geeignet für Umgebungs-
temperaturen von bis zu 50 °C.

HYGIENE
Staub lässt sich problemlos entfernen.
Flecken sind mit einem feuchten Tuch
abzuwischen.
Verträgt normale Reinigung und
neutrale Reinigungsmittel.

RAUMLUFTQUALITÄT
Es werden keine Schadstoffe o. Ä.
freigesetzt.

*: Baustoffklasse nichtbrennbar DIN 4102-1-A2 gem. abP P-MPA-E-01-656





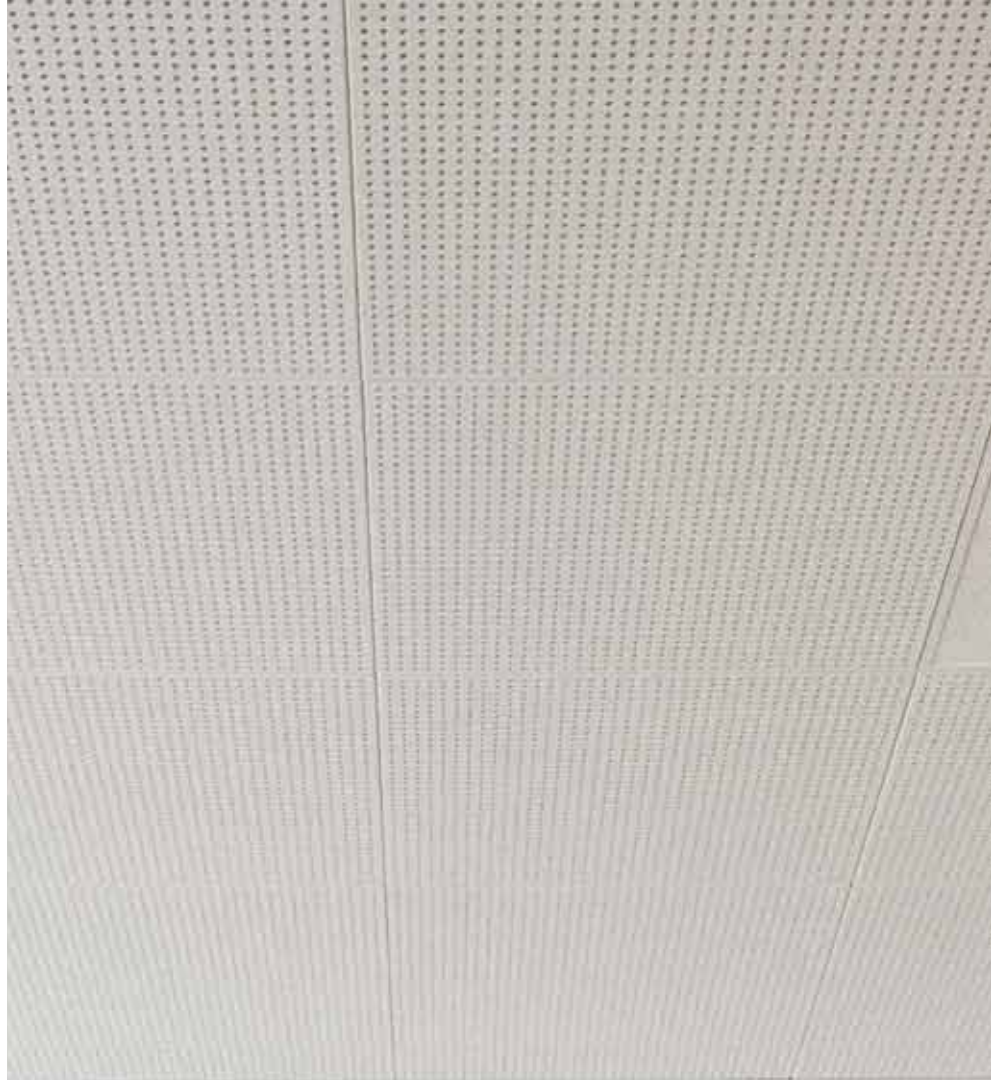
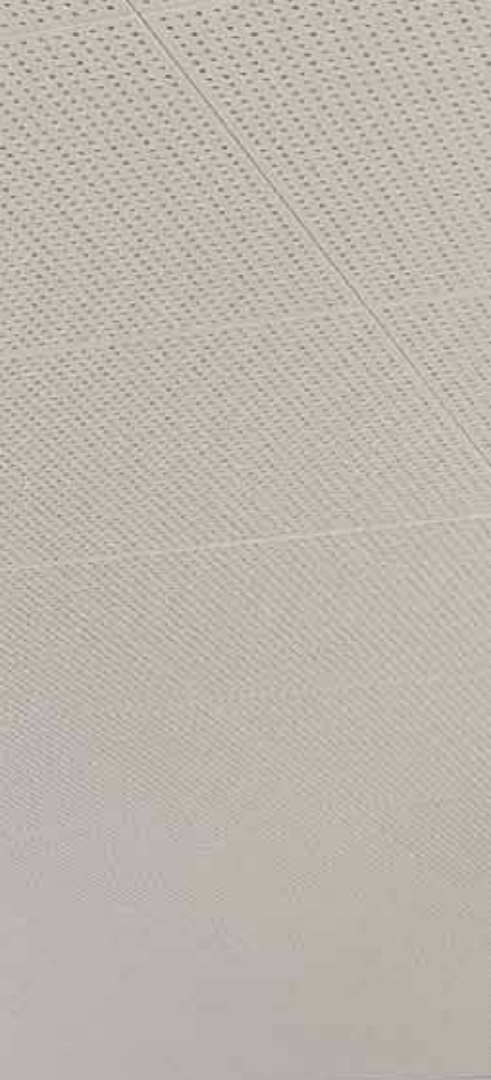

Danogips GmbH + Co. KG
Duisburger Straße 9
41460 Neuss
Telefon: 02131 71 810-66
Telefax: 02131 71 810-90
www.danoline.de
www.danogips.de
info@danoline.de
info@danogips.de

Es gelten die allgemeinen Verkaufs-, Liefer- und Zahlungsbedingungen in der aktuellen Fassung.